

543 827

Brazo de palanca y Fuerza/esfuerzo

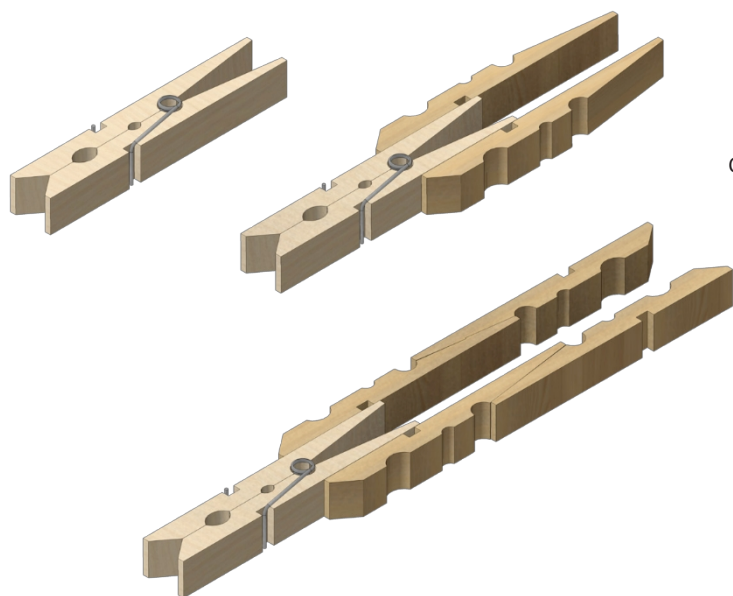

Herramientas necesarias:

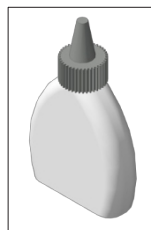

Cola para madera



Lápiz

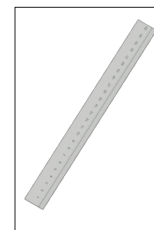

Regla

NOTA:

Los kits de OPITEC, una vez montados, no son artículos de carácter lúdico como los que se comercializan habitualmente, sino materiales didácticos y de aprendizaje destinados a apoyar la labor pedagógica. Este kit solo debe ser montado y utilizado por niños y jóvenes bajo la supervisión y con la ayuda de adultos con los conocimientos adecuados. No apto para niños menores de 36 meses. ¡Peligro de asfixia!

Lista de piezas (artículos necesarios)	Cantidad	Dimensiones (mm)	N.º de artículo	N.º de pieza
Pinzas de madera para la ropa	1 paquete	70x9	543827	1
Mitades de pinzas de madera para la ropa	1 paquete	72x10	435823	2

Instrucciones de montaje
543827: Brazo de palanca y
esfuerzo

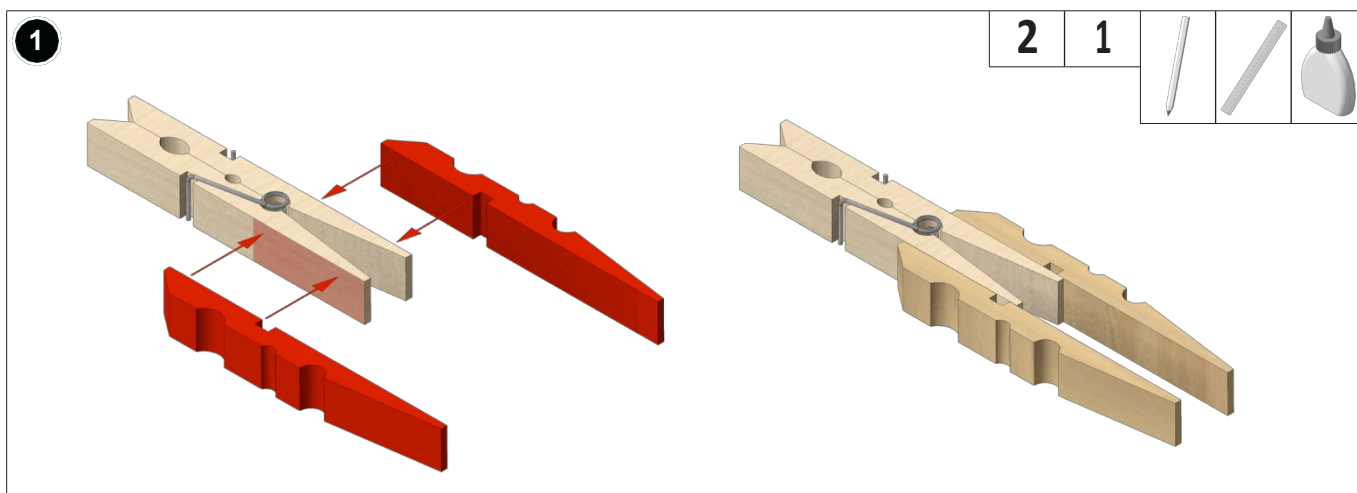

Para alargar los brazos de palanca de la pinza para la ropa (1), se pega cada mitad de la pinza (2) con cola para madera, tal y como se muestra en la imagen. Deja que la cola se seque bien antes de probar el efecto de palanca.

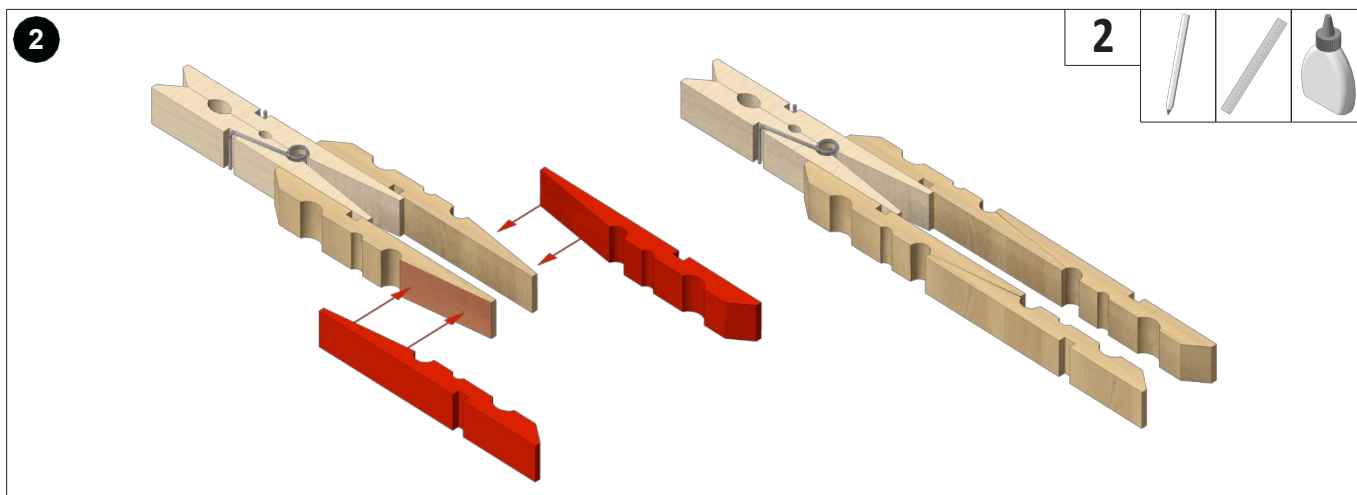

Para alargar aún más la pinza, se pegan las mitades de la pinza (2) giradas 180°, tal y como se muestra en la imagen. Deja que el pegamento se seque bien de nuevo.

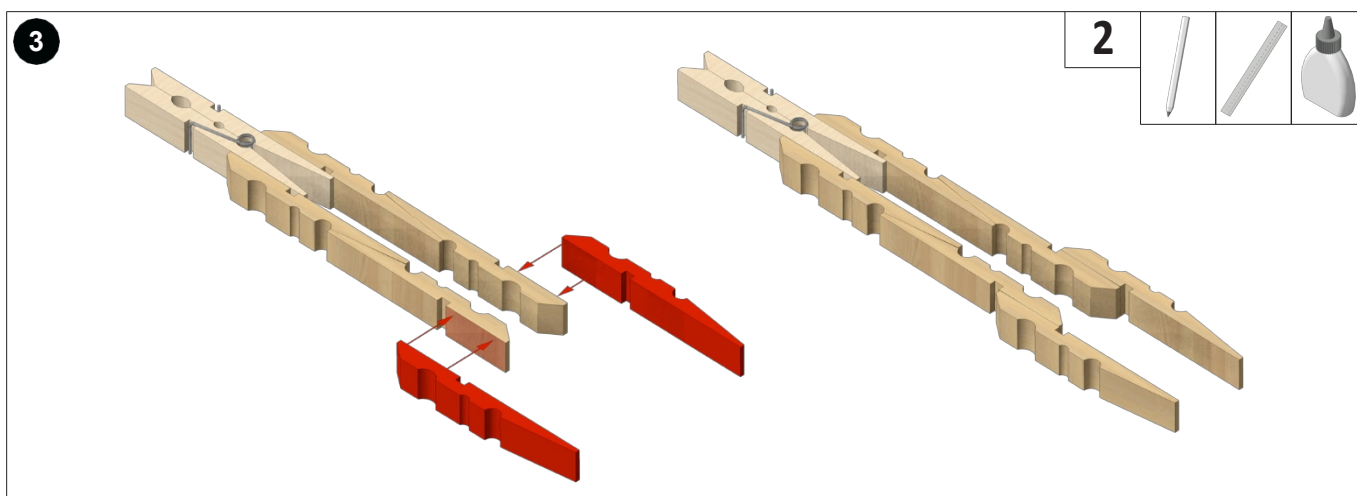

Esta prolongación se puede repetir tantas veces como se desee. ¡Que te diviertas con el bricolaje!
Más información y fichas de trabajo sobre «Brazo de palanca y esfuerzo» en www.opitec.com - Especial para docentes, 4.ª edición